

# C4173N1F



<b>Famiglia</b>	Frigoriferi
<b>Installazione</b>	Incasso
<b>Categoria</b>	Combinato
<b>Nicchia da incasso</b>	178
<b>Tipo di raffreddamento</b>	Frigorifero Ventilato, Freezer No-Frost
<b>Sbrinamento</b>	Automatico
<b>Tipo di cerniera</b>	A traino
<b>Posizione cerniera</b>	Destra
<b>Porta reversibile</b>	Sì
<b>Codice EAN</b>	8017709295301



## Estetica

			
<b>Colore</b>	Bianco	<b>Logo</b>	Serigrafato
<b>Estetica</b>	Universale	<b>Colore profilo mensole</b>	Bianco
<b>Materiale Porta</b>	Lamiera	<b>Colore profilo del ripiano in vetro</b>	Bianco
<b>Materiale fianchi</b>	Lamiera	<b>Tipologia di Display</b>	LED
<b>Colore fianchi</b>	Bianco	<b>Posizione display</b>	Interno (cella frigo)

## Allestimento Comparto Frigorifero

			
<b>Numero ripiani regolabili</b>	4	<b>Ripiano copri - verduriera</b>	Sì
<b>Numero cassette frutta e verdura</b>	2	<b>Tipologia ripiano copri - verduriera</b>	Cristallo
<b>Tipologia ripiani regolabili</b>	Cristallo	<b>Illuminazione interna frigo</b>	Sì
<b>Tipologia verduriera</b>	Standard	<b>Tipo illuminazione interna frigo</b>	Led

## Controporta comparto Frigorifero

<b>Numero mensole con coperchio trasparente</b>	1	<b>Numero mensole porta-bottiglie</b>	1
<b>Numero balconcini regolabili</b>	2		

## Altre dotazioni Frigorifero



Accessori frigorifero      Porta-uova      Ventola      Sì

## Allestimento comparto Congelatore

Numero cassette      3

## Altre dotazioni Congelatore

Accessories      1 contenitore ghiaccio

## Altre caratteristiche tecniche



Funzioni display	Congelamento rapido
Tasto congelamento rapido	Sì
Tipo di controllo della temperatura	Elettronico
Numero di compressori	1
Tipo di gas refrigerante	R600a
Tipo di compressore	Standard
Quantità refrigerante (gr)	48 g
Agente schiumogeno	Ciclopentano

## Prestazioni / Etichetta Energetica



Categoria apparecchio di refrigerazione	7 - Frigo-congelatore	Scomparto alimenti freschi - Volume utile	192 l
Emissioni di rumore aereo	36 dB(A) re 1pW	Volume lordo totale	273 l
Classe di efficienza energetica del modello	A+	Scomparti Alimenti Congelati - Volume utile	61 l
Indice di efficienza energetica EEI	41.9 %	Scomparto 4 Stelle - Numero di stelle	4
Consumo annuo di energia	291 kWh/a	Capacità di congelamento	4 Kg/24h
Classe climatica	SN, N, ST, T	Autonomia di Conservazione senza energia elettrica	13 h

## Prestazioni / Etichetta Energetica - Reg. 2019









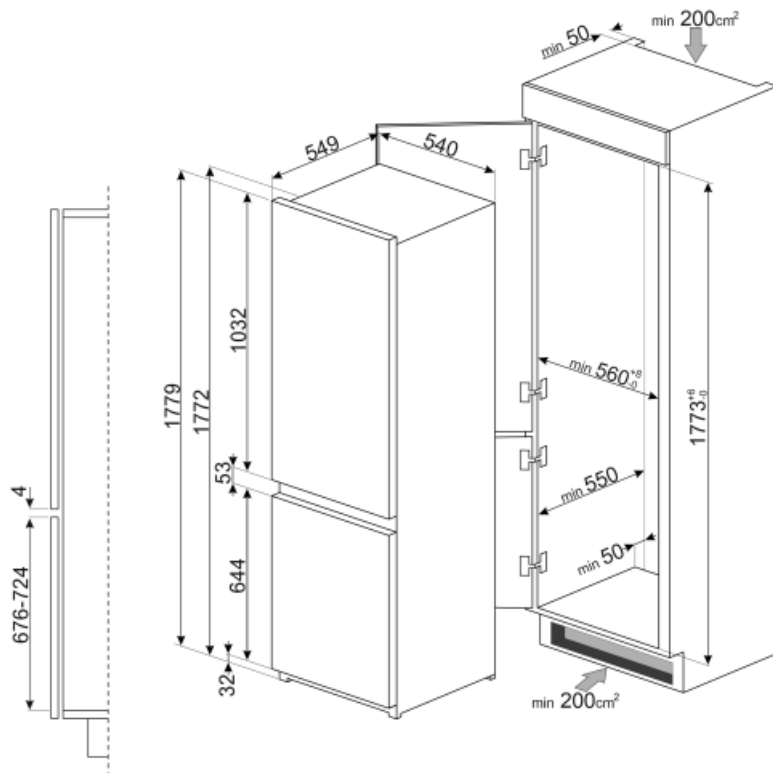



Consumo annuo di energia	268 kWh/a	Somma dei volumi degli scomparti di raffreddamento e degli scomparti per prodotti non congelati	193 l
Classe di efficienza energetica	F	Autonomia di Conservazione senza energia elettrica	9.00 h
Classe di emissione di rumore aereo	C	4 stelle - Capacità di congelamento	5.0 Kg/24h
Volume totale netto	254 l	Classe climatica	SN, N, ST, T
Somma dei volumi degli scomparti per prodotti congelati	61 l	IEE	125 %

## Collegamento Elettrico

Spina	(F;E) Schuko	Tensione (V)	230-240 V
Dati nominali di collegamento elettrico	140 W	Frequenza (Hz)	50 Hz
Corrente	1.5 A	Lunghezza cavo di alimentazione	240 cm



## Glossario simboli

-  4 stelle
-  Sbrinamento automatico: Tutti i modelli di frigoriferi sono dotati di Sbrinamento automatico nel vano frigorifero.
-  Ventilato: Sistema di ventilazione del freddo che permette di diffondere costantemente e in modo omogeneo l'aria all'interno del frigorifero.
-  Illuminazione interna a LED: L'illuminazione interna a LED garantisce un risparmio energetico e, al contempo, offre una luce di atmosfera.
-  No-Frost: Il sistema No-Frost evita la formazione di ghiaccio (nel congelatore) e di brina (nel frigorifero). Di conseguenza non sono più necessarie le periodiche operazioni di sbrinamento. Inoltre gli alimenti si conservano in modo più corretto e mantengono inalterati consistenza, sapore e gusto, mentre le confezioni non si attaccano tra di loro o alle pareti, in particolare nel vano congelatore.
-  A+: Gli elettrodomestici Smeg consentono un notevole risparmio energetico ascrivibile in Classe A, A+, A++ e A+++, per ridurre i consumi, pur mantenendo la massima efficienza, e garantire il rispetto per l'ambiente.
-  Display LED: Per ottimizzare le prestazioni e semplificare al massimo l'utilizzo dell'elettrodomestico, alcune lavabiancheria e alcuni frigoriferi sono dotati di un display LED che permette di visualizzare lo stato di funzionamento del prodotto.
-  Congelamento rapido: La funzione del congelamento rapido permette di congelare in tempi brevissimi grandi quantità di cibi freschi. Attivandola qualche ora prima, il congelatore abbassa la temperatura e dopo alcune ore ripristina automaticamente il normale funzionamento.
-  Altezza nicchia incasso
-  Classe di efficienza energetica F