



**NOVA line**

**NOVA Italia s.r.l.**

Via Vecchia Scorciosa 33-35 - 66022 Fossacesia (Ch)  
Tel. 0872 578934 (15 linee r.a.) - Fax 0872 57670

P.I.: 01956430696 - C.C.I.A.A. CH140833 - Capitale Sociale: €500.000 i.v.

www.novaline.it - info@novaline.it  
www.novaitalia.eu - commerciale@novaitalia.eu



RAEE: IT0802000003247



Azienda con sistema  
di gestione certificato  
ISO 9001:2015  
Certificato N. IT 15/0141



## CE918C

ADATTATORE DA PRESA SCHUKO A SPINA 16 A+T

### INFORMAZIONI

Marca:NOVA LINE  
Colore:Bianco  
Uso:Interno  
Materiale:Polycarbonato  
Tipo di Spina:2 Poli +T 16 A  
Tipo di Uscite:Presca Schuko  
Altre Caratteristiche:Spinotti e alveoli protetti

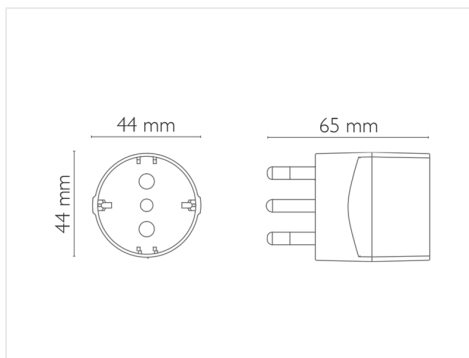

### CARATTERISTICHE ELETTRICHE

Grado di Protezione:IP20  
Classe di Isolamento:I  
Tensione Nominale:250 V  
Corrente:10 A

### LOGISTICA

Tipo di Confezione:Busta+Cavaliere/Bag+Headcard  
Lunghezza cm:10  
Profondità cm:4  
Pz per Conf.:1  
Pz Inner:36  
ITF Inner:18028274013495  
Peso Inner Kg:1.548  
Altezza Inner cm:10.5  
Profondità Inner cm:30  
EAN Conf.:8028274013498  
Pezzi Master:144  
ITF Master:28028274013492  
Peso Master Kg:6.713  
Altezza Master cm:23.5  
Profondità Master cm:43  
Peso Lordo Kg:0.043  
Altezza cm:16

:CEI 23-50 (IEC 60884-1)

